

**Robert Bosch Power Tools GmbH**  
70538 Stuttgart  
GERMANY

[www.bosch-pt.com](http://www.bosch-pt.com)

**1 609 92A 2EP** (2015.12) 0 / 16 ASIA



1 609 92A 2EP



**BOSCH**

- en** Operating instructions
- cn** 正本使用说明书
- tw** 原始使用說明書
- ko** 사용 설명서 원본
- th** หนังสือคู่มือการใช้งานฉบับต้นแบบ
- id** Petunjuk-Petunjuk untuk Penggunaan Orisinal
- vi** Bản gốc hướng dẫn sử dụng
- ja** オリジナル取扱説明書



2 |

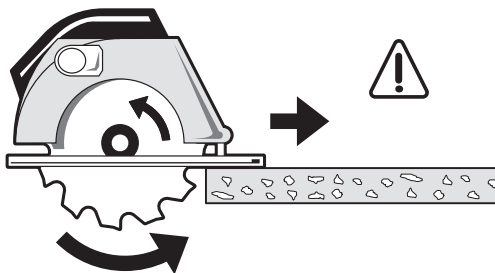

A

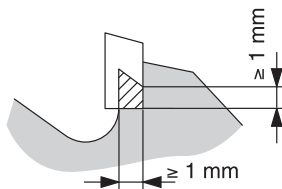

**i**  
EN 847-1

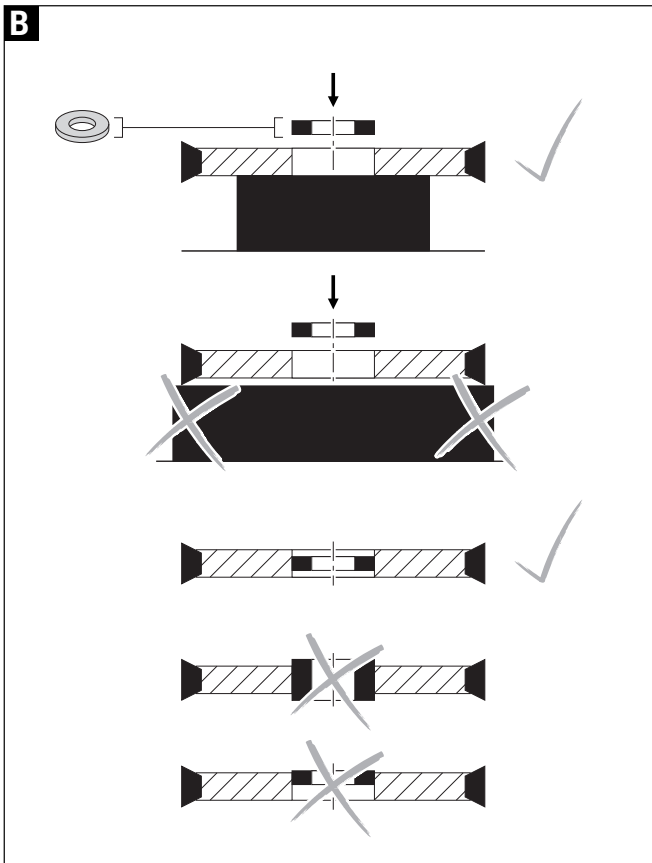

## English

### Observe the safety warnings of the power tool/woodworking tool being used.

- ▶ This circular saw blade meets the European directive EN 847-1.
- ▶ Select suitable circular saw blades for the material being worked. Observe the material information on the packaging.
- ▶ Observe the thickness of the riving knife and the instructions of the machine.
- ▶ Before using, check the saw teeth, machine settings and rotation direction. Use only saw blades that are in perfect condition.
- ▶ Clean the saw blade regularly.
- ▶ Use suitable protective packaging for storage and transport.

### Safe Operation

**Maximum speed:** The maximum speed given on the circular saw blade may not be exceeded. Observe the speed range (as far as indicated).

**TC circular saw blades:** Circular saw blades that have cracks or tears in their main body must be replaced. Repairs are not permitted.

TC circular saw blades with saw-tooth dimensions below 1 mm may no longer be used (Figure A).

**Steel circular saw blades:** Circular saw blades with visible cracks may not be used.

Circular saw blades must be inserted into hand-held circular saws only when the saw is equipped with a self-closing blade guard. Only use dry cut circular sawing machines to work with ferrous and non-ferrous metals. Use extraction that is permitted for the particular application.

### Fastening Circular Saw Blades and Machine Components

When replacing a saw blade, rule out accidental starting of the power tool/woodworking machine.

Mount and secure the circular saw blade in accordance with the regulations of the machine manufacturer. Observe the regulations specified by the machine manufacturer.

Circular saw blades and machine components must be clamped in such a manner that they cannot become loose during operation. Observe the information supplied by the manufacturer.

When mounting the circular saw blade, make sure that the hub of the tool is properly clamped and that the saw blade teeth are not in contact with any part of the machine (no grazing).

Extending spanners or using hammers or similar for tightening purposes is not permitted.

The clamping surfaces must be free of grease, oil and water.

The use of loose-fitting reduction rings or bushings is not permitted.

The use of secure-fitting Bosch rings, e. g. pressed in or held by means of adhesion, is permitted if they are correctly mounted in accordance with figure B (see cover pages). The ring thickness must always be smaller than the thickness of the base blade body.

### Repair of Circular Saw Blades

When repairing, the design of TC circular saw blades may not be changed.

TC circular saw blades may only be repaired through competent persons, i. e. through persons with professional training and experience that know the design and construction requirements and understand the safety regulations to be achieved. For information on the geometry to be observed, please refer to the Online Catalogue under [www.bosch-pt.com](http://www.bosch-pt.com).

Do not resharpen any "Expert for Stainless Steel" circular saw blades.

Tolerances that ensure perfect clamping must be observed.

### Observe valid national and international standards.

## 中文

### 遵循所使用的电动工具或木工机械的安全规章。

- ▶ 该圆锯片符合欧洲指令 EN 847-1。
- ▶ 根据被加工工件的材料选择合适的圆锯片。注意包装上的材料提示。
- ▶ 注意开缝楔的厚度以及有关机器的规定。
- ▶ 使用前要先检查锯齿，机器的设定以及转向。只能使用完好的锯片。
- ▶ 定期清洁锯片。
- ▶ 使用合适的保护性包装进行存储和运输。

## 安全地工作

**最高转速：**不得超过圆锯片上标明的最高速度。务必遵循规定的转速范围（如果有标明的话）。

**HM（硬质合金）- 圆锯片：**圆锯片的刀身如果出现裂痕，要马上更换，不可擅自修理毁损的锯片。

**HM（硬质合金）- 圆锯片的锯齿长度**如果小于 1 毫米，则不可以继续使用（参考插图 A）。

**高速钢圆锯片：**不得使用出现肉眼可见裂纹的圆锯片。

只有在配备一个自闭式锯片保护装置的情况下，才允许将圆锯片安装到手持式圆锯上。

## 6 | 中文

黑色金属和有色金属仅能使用干式圆锯切割加工。请使用具体应用情况所允许的集尘装置。

### 固定好圆锯片和安装件的零件

更换圆锯片时，要做好防止意外开动电动工具或木工机械的措施。

根据机器制造商所提供的规定来安装和固定圆锯片。遵循机器制造商提出的规定。

拧紧圆锯片和安装件的零件时请注意，不可以让锯片和零件在操作中途松脱。安装时务必留心制造商的指示。

安装圆锯片时请注意，要确保安装件轮毂上的张力而且锯齿不可以触碰其他的机器零件。

拧紧时不可以使用扳手延长件或敲击工具。

夹紧表面不可以有污垢，油脂，油和水。

不允许使用松动安装的变径环或变径套。

如果已按照图 B（见封面）正确装配，则允许使用固定安装的（例如通过粘接而压入并保持）博世环。环的厚度必须总是小于主锯片体的厚度。

#### 圆锯片的维修

维修时不可以改变 HM（硬质合金）—圆锯片的结构。

HM（硬质合金）—圆锯片必须交给专家修理，也就是说交给一个经过专业培训和具备专业经验的人修理，他不仅要熟悉结构与造型的要求而且也要了解可行范围内的安全规章。在以下的网址：[www.bosch-pt.com](http://www.bosch-pt.com) 中有在线产品目录，目录中有几何图形供参考遵循。

不要修磨 "Expert for Stainless Steel" 圆锯片。

务必遵循能确保正确张力的公差。

**遵守有效的国家和国际标准。**

## 中文

### 遵循所使用的電動工具或木工機械的安全規章。

- ▶ 此圓鋸片符合歐盟指令 EN 847-1 之規定。
- ▶ 根據被加工工件的材料選擇合適的圓鋸片。注意包裝上的材料提示。
- ▶ 注意開縫楔的厚度以及有關機器的規定。
- ▶ 使用前要先檢查鋸齒，機器的設定以及轉向。只能使用完好的鋸片。
- ▶ 請定期清潔鋸片。
- ▶ 收納或搬運時請使用合適的包裝材料加以保護。

## 安全地工作

**最高轉速：**不得超過圓鋸片上標明的最高速度。務必遵循規定的轉速範圍（如果有標明的話）。

**HM（硬質合金）－圓鋸片：**圓鋸片的刀身如果出現裂痕，要馬上更換，不可擅自修理毀損的鋸片。

**HM（硬質合金）－圓鋸片的鋸齒長度**如果小於 1 毫米，則不可以繼續使用（參考插圖 A）。

**高速鋼圓鋸片：**不得使用出現肉眼可見裂紋的圓鋸片。

電鋸若有配備自鎖式鋸片防護裝置，則圓鋸片僅可安裝於手推式圓鋸機。

加工鐵類金屬或非鐵類金屬時，僅能使用乾式鋸切圓鋸機。只要在加工狀況允許的前提下，請您務必使用吸塵接頭。

## 固定好圓鋸片和安裝件的零件

更換圓鋸片時，要做好防止意外開動電動工具或木工機械的措施。

根據機器製造商所提供的規定來安裝和固定圓鋸片。遵循機器製造商提出的規定。

擰緊圓鋸片和安裝件的零件時請注意，不可以讓鋸片和零件在操作中途鬆脫。安裝時務必留心製造商的指示。

安裝圓鋸片時請注意，要確保安裝件輪轂上的張力而且鋸齒不可以碰觸其他的機器零件。

擰緊時不可以使用扳手延長件或敲擊工具。

夾緊表面不可以有污垢，油脂，油和水。

不可使用已鬆脫的縮口環墊或縮口襯套。

允許使用安裝牢固的博世環墊（採用例如黏貼後壓入或固定之方式），但前提是它們必須如圖 B 所示安裝正確（詳見封面內頁）。環墊厚度一律必須小於鋸片刀身的厚度。

## 圓鋸片的維修

維修時不可以改變 HM（硬質合金）－圓鋸片的結構。

HM（硬質合金）－圓鋸片必須交給專家修理，也就是說交給一個經過專業培訓和具備專業經驗的人修理，他不僅要熟悉結構與造型的要求而且也要了解可行範圍內的安全規章。在以下的網址：[www.bosch-pt.com](http://www.bosch-pt.com) 中有在線產品目錄，目錄中有幾何圖形供參考遵循。

請勿重新磨利 "Expert for Stainless Steel" 鋼質圓鋸片。

務必要遵循能確保正確張力的公差。

**請遵循現行國家標準及國際標準。**

## 8 | 한국어

## 한국어

### 사용하는 전동공구 및 목재 가공 기기의 안전수칙을 준수하십시오 .

- ▶ 본 원형 톱날은 유럽 가이드라인 EN 847-1 규격에 일치합니다 .
- ▶ 작업하려는 소재에 적합한 톱날을 선택하십시오 . 포장에 나와 있는 소재에 관한 정보를 참조하십시오 .
- ▶ 톱날 썰기 두께와 기기의 규정을 준수하십시오 .
- ▶ 사용하기 전에 톱날의 절단면 , 기기의 세팅과 회전 방향을 확인하십시오 . 하자 없는 톱날만을 사용하십시오 .
- ▶ 톱날을 주기적으로 청소하십시오 .
- ▶ 보관 및 운반을 위해 적절한 보호용 포장재를 사용하십시오 .

### 안전작업

**최고 속도 :** 원형 톱날에 나와 있는 최고 속도를 초과해서는 안됩니다 . 속도 범위를 준수하십시오 ( 표시된 경우 ) .

**카바이드 원형 톱날 :** 디스크에 금이 간 원형 톱날은 반드시 교체해야 합니다 . 수리하여 사용하면 안됩니다 . 톱니가 1 mm 이하로 닳아진 카바이드 원형 톱날을 계속 사용해서는 안됩니다 ( 그림 A ) .

**스틸 원형 톱날 :** 금 간 자국이 있는 원형 톱날을 사용해서는 안됩니다 .

원형 톱날은 톱에 자가 잠금식 날 보호 장치가 장착되어 있는 경우에만 손잡이가 달린 원형 톱에 사용할 수 있습니다 . 철금속과 비철금속은 건식 원형 톱만 사용하십시오 . 각각의 용도에 적합한 흡입기를 사용하십시오 .

### 원형 톱날과 톱날 부품의 장착

원형 톱날을 교환할 때 전동공구나 목재 가공 기기가 부주의로 갑자기 작동하지 않도록 하십시오 .

톱날을 기기 제조사의 규정에 맞게 조립하고 안전하게 취급하십시오 . 기기 제조사의 규정을 준수하십시오 .

원형 톱날과 톱날 부품은 작동 시 느슨해지지 않도록 고정해야 합니다 . 이에 관한 제조사의 정보를 준수하십시오 . 원형 톱날을 조립할 때 톱날이 중심에 제대로 조여 있는지 확인하고 , 톱니가 기기 부품에 닿지 않도록 주의하십시오 .

조일 때 키를 연장하거나 임팩트 공구를 사용하면 안됩니다 .

고정면을 깨끗이 닦고 , 그리스나 오일 혹은 물기가 없도록 하십시오 .

링 또는 부싱을 풀린 상태로 사용해서는 안됩니다 .



## ภาษาไทย | 9

단단하게 조립된 링, 접촉 등을 통해 눌러 삽입되거나 지지되는 보쉬 링은 그림 B 에서와 같이 정확하게 조립된 경우에만 사용할 수 있습니다. 링 두께가 기본 날의 두께보다 두꺼워서는 안 됩니다.

**원형 톱날의 수리 정비**

수리 시 카바이드 톱날의 구조를 변형해서는 안 됩니다.

카바이드 원형 톱날의 수리 정비는 그 구조와 디자인 그리고 관련된 안전 규정에 대해 잘 아는 전문 지식이 있고 경험 있는 전문가에게 맡겨야 합니다. 준수해야 하는 기하학적 구조는 [www.bosch-pt.com](http://www.bosch-pt.com) 온라인 카탈로그에서 확인할 수 있습니다.

“Expert for Stainless Steel” – 원형 톱날을 다시 날카롭게 만들지 마십시오.

확실히 안전하게 고정하려면 허용 오차를 준수해야 합니다.

**통용되는 국가 및 국제 규정을 준수해야 합니다.**

## ภาษาไทย

**ปฏิบัติตามค่าเตือนเพื่อ****ความปลอดภัยของ****เครื่องมือไฟฟ้า/เครื่องมืองานไม้ที่ใช้**

- ▶ ใบเลื่อยวงเดือนนี้สอดคล้องกับกฎระเบียบของสหภาพยุโรป EN 847-1
- ▶ เลือกใบเลื่อยวงเดือนที่เหมาะสมสำหรับวัสดุชิ้นงาน ปฏิบัติตามคำแนะนำเกี่ยวกับวัสดุบนบรรจุภัณฑ์
- ▶ ค่านี้ถึงความหนาของลิ้มแยกและปฏิบัติตามกฎระเบียบของเครื่อง
- ▶ ก่อนใช้งาน ให้ตรวจสอบฟันเลื่อย การตั้งค่าเครื่อง และทิศทางการทำงาน ใช้เฉพาะใบเลื่อยที่มีสภาพที่สมบูรณ์เท่านั้น
- ▶ ทำความสะอาดใบเลื่อยเป็นประจำ
- ▶ ใช้บรรจุภัณฑ์ป้องกันที่เหมาะสมสำหรับการจัดเก็บและการขนส่ง

## การทำงานอย่างปลอดภัย

**ความเร็วสูงสุด:** ต้องไม่เกินความเร็วสูงสุดที่ระบุบนใบเลื่อยวงเดือน ต้องให้อยู่ในช่วงความเร็ว (หากระบุไว้)

**ใบเลื่อยวงเดือนทั้งสแตนคาร์ไบด์:** หากตัวหลักของใบเลื่อยวงเดือนมีรอยแตกหรือฉีกขาด ต้องเปลี่ยนใบใหม่ ห้ามซ่อมแซม ใบเลื่อยวงเดือนทั้งสแตนคาร์ไบด์ที่มีขนาดฟันเลื่อยน้อยกว่า 1 มม. ไม่สามารถนำมาใช้งานได้อีกต่อไป (ภาพประกอบ A)

**ใบเลื่อยวงเดือนเหล็ก:** ยานำใบเลื่อยวงเดือนที่มีรอยแตกที่มองเห็นได้มาใช้งาน ถ้าจะใส่ใบเลื่อยวงเดือนเข้าไปในเลื่อยวงเดือนแบบมีมือถือ เครื่องเลื่อยนั้นจะต้องมีกระบังป้องกันใบเลื่อยแบบปิดเองได้ติดตั้งอยู่ด้วยเท่านั้น

## 10 | Bahasa Indonesia

ใช้เฉพาะเครื่องเลื่อยวงเดือนสำหรับการตัดแท่งเพื่อเลื่อยโลหะกลุ่มเหล็กและโลหะนอกกลุ่มเหล็กเท่านั้น ใช้อุปกรณ์ดูดฝุ่นออกที่ได้รับการอนุญาตสำหรับการใช้งานนี้โดยเฉพาะ

### การติดตั้งใบเลื่อยวงเดือนและชิ้นส่วนเครื่อง

ต้องป้องกันอย่าให้เครื่องมือไฟฟ้า/เครื่องมืองานไม้ตัดชิ้นเองโดยตั้งใจในขณะที่เปลี่ยนใบเลื่อย

ติดตั้งและยึดใบเลื่อยวงเดือนให้แน่นตามกฎระเบียบของบริษัทผู้ผลิตเครื่อง ปฏิบัติตามกฎระเบียบที่กำหนดโดยบริษัทผู้ผลิตเครื่อง

ต้องหนีบใบเลื่อยวงเดือนและชิ้นส่วนเครื่องให้แน่นในลักษณะไม่ให้เกิดหลุดหลวมระหว่างทำงาน ปฏิบัติตามกฎระเบียบของบริษัทผู้ผลิตเครื่อง

เมื่อติดตั้งใบเลื่อยวงเดือน ต้องทำให้แน่ใจว่าความของเครื่องมือถูกหนีบไว้อย่างถูกต้องและฟันใบเลื่อยไม่สัมผัสกับส่วนใดๆ ของเครื่อง (ไม่ครูด)

ห้ามต่อขยายประแจ หรือใช้ค้อนหรืออุปกรณ์คล้ายคลึง เพื่อยึดให้แน่น  
พื้นผิวหนีบต้องไม่เรียบจนระบิ น้ำมัน และน้ำ

ห้ามใช้แหวนลวดหรือบุชซิ่งที่ใส่แบบหลวมๆ ท่านสามารถใช้แหวน บ็ชซิ่ง ที่ใส่แน่นอย่างปลอดภัย ต. ย. เช่น โดยยกดลงหรือใช้กาวยึดเกาะ หากได้ติดตั้งแหวนนื้ออย่างถูกต้อง

ดังปรากฏในภาพประกอบ B (ดูหน้าปก) แหวนจะต้องมีความหนาน้อยกว่าความหนาของตัวหลักของใบเลื่อยเสมอ

#### การซ่อมแซมใบเลื่อยวงเดือน

เมื่อซ่อมแซม โครงสร้างของใบเลื่อยวงเดือนทั้งสแตนคาร์ไบด์จะต้องไม่เปลี่ยนแปลง

ต้องส่งใบเลื่อยวงเดือนทั้งสแตนคาร์ไบด์ให้ผู้เชี่ยวชาญซ่อมแซม ต. ย. เช่น บุคคลที่ผ่านการฝึกอบรมวิชาชีพและมีประสบการณ์ที่ทราบข้อกำหนดเกี่ยวกับรูปแบบและโครงสร้าง เข้าใจและสามารถทำตามตามกฎระเบียบเพื่อความปลอดภัยได้ สำหรับข้อมูลเกี่ยวกับเรขาคณิตที่ต้องปฏิบัติตาม กรุณาดูในแคตตาล็อกออนไลน์ที่ [www.bosch-pt.com](http://www.bosch-pt.com)

อย่าล้มคมใบเลื่อยวงเดือน "Expert for Stainless Steel" ใดๆ

ต้องดูแลให้มีพิภักความเผื่อ (tolerance) ที่ทำให้มั่นใจว่าจะสามารถหนีบได้อย่างสมบูรณ์แบบ

**ปฏิบัติตามมาตรฐานแห่งชาติและมาตรฐานระหว่างประเทศที่ขอด้วยกฎหมาย**

## Bahasa Indonesia

**Taatilah petunjuk-petunjuk untuk keselamatan kerja untuk perkakas listrik atau mesin woodworking yang digunakan.**

- ▶ Mata gergaji bundar ini sesuai dengan standar Eropa EN 847-1.
- ▶ Pilihlah mata gergaji untuk mesin gergaji bundar yang cocok untuk bahan yang akan dikerjakan. Perhatikanlah penjelasan terkait bahan yang tercantum pada kemasan.
- ▶ Perhatikanlah ketebalan pasak untuk merenggankan alur potong dan instruksi terkait mesin.
- ▶ Sebelum penggunaan, periksalah gigi-gigi mata gergaji, penyetulan mesin dan arah putaran. Gunakanlah hanya mata gergaji-mata gergaji yang mulus.
- ▶ Bersihkan mata gergaji ini secara berkala.
- ▶ Gunakan kemasan pelindung yang sesuai untuk menyimpan dan ketika mengangkat.

## Keselamatan kerja

**Kecepatan putaran maksimum:** kecepatan putaran maksimum yang tercantum pada mata gergaji untuk mesin gergaji bundar tidak boleh dilampaui. Tingkatan kecepatan putaran (jika ditentukan oleh produsen) harus dipatuhi.

**Mata gergaji HM (hard metal) untuk mesin gergaji bundar:** mata gergaji untuk mesin gergaji bundar yang retak, harus diganti. Reparasinya tidak diizinkan. Mata gergaji HM untuk mesin gergaji bundar dengan gigi-gigi yang lebih kecil dari 1 mm, tidak boleh digunakan lagi (gambar A).

**Mata gergaji baja untuk mesin gergaji bundar:** mata gergaji untuk mesin gergaji bundar yang nyata retak tidak boleh digunakan lagi.

Mata gergaji sirkular hanya boleh dipasangkan di dalam gergaji sirkular genggam, jika gergaji dilengkapi dengan komponen pelindung mata gergaji yang dapat menutup otomatis.

Proseslah pekerjaan Anda pada logam besi dan bukan besi hanya dengan mesin gergaji sirkular dengan sistem pemotongan kering. Gunakan fungsi pengisapan yang diizinkan untuk setiap jenis aplikasi.

## Cara memasang mata gergaji untuk mesin gergaji bundar dan bagian-bagian perkakas

Jagalah supaya perkakas listrik atau mesin woodworking tidak hidup secara tidak disengaja selama mengganti mata gergaji dari mesin gergaji bundar.

Mata gergaji dari mesin gergaji bundar harus dipasangkan dan diamankan sesuai dengan instruksi dari produsen mesin. Taatilah instruksi dari produsen mesin.

Mata gergaji untuk mesin gergaji bundar dan bagian-bagian perkakas harus dipasangkan sedemikian, sehingga tidak dapat copot selama mesin digunakan. Perhatikanlah petunjuk-petunjuk dari produsen.

## 12 | Tiếng Việt

Perhatikanlah sewaktu memasang mata gergaji untuk mesin gergaji putar, supaya pemasangan pada sumbu kerja terjamin dan gigi-gigi mata gergaji tidak mengenai pada bagian-bagian mesin.

Memperpanjang kunci-kunci atau menggunakan perkakas dengan getaran untuk mengunci baut-baut dan mur-mur, tidak diizinkan.

Pipi-pipi pegangan harus bersih dan tidak boleh tercemar, berlemak, berminyak atau berair.

Penggunaan cincin reduksi dengan dudukan yang longgar tidak diizinkan.

Penggunaan cincin Bosch yang dipasang kencang misalnya melalui koneksi permanen, ditekan atau ditahan diperbolehkan jika cincin dipasang secara benar sesuai dengan Gambar B (lihat bagian sampul). Ketebalan cincin harus selalu lebih kecil dari ketebalan badan mata gergaji bajanya.

### Reparasi mata gergaji untuk mesin gergaji bundar

Konstruksi dari mata gergaji HM untuk mesin gergaji bundar tidak boleh dirubah bila direparasikan.

Mata gergaji HM untuk mesin gergaji bundar harus direparasikan oleh tenaga ahli, yaitu seorang ahli dengan pendidikan dan pengalaman terkait hal ini, yang mengenal persyaratan konstruksi dan desain dan mengetahui peraturan-peraturan keselamatan kerja. Geometrie

yang dipatokkan dan yang harus dipatuhi dapat dilihat pada katalogus online di [www.bosch-pt.com](http://www.bosch-pt.com).

Jangan mengasah pisau gergaji lingkaran „Expert for Stainless Steel“.

Toleransi-toleransi yang menjamin pegangan yang aman, harus dipatuhi.

### Patuhi ketentuan nasional dan internasional yang berlaku.

## Tiếng Việt

### Lưu ý các cảnh báo an toàn của dụng cụ điện/dụng cụ chế tác gỗ đang được sử dụng.

- ▶ Lưỡi cưa đĩa này tuân thủ chỉ thị EN 847-1 của Châu Âu.
- ▶ Chọn lưỡi cưa đĩa thích hợp cho vật liệu đang được gia công. Lưu ý các thông tin về vật liệu ghi trên bao bì.
- ▶ Lưu ý độ dày của dao tách lớp và các hướng dẫn sử dụng máy.
- ▶ Trước khi sử dụng, kiểm tra rằng cưa, các chính đặt của máy và chiều quay. Chỉ sử dụng lưỡi cưa có tình trạng hoàn toàn tốt.
- ▶ Vệ sinh lưỡi cưa thường xuyên.

- ▶ Sử dụng vỏ bảo vệ phù hợp để bảo quản và vận chuyển.

## Vận Hành An Toàn

**Tốc độ tối đa:** Không được vượt quá tốc độ tối đa được ghi trên lưỡi cưa. Lưu ý giới hạn của tốc độ (như mức độ được chỉ định).

### Lưỡi cưa đĩa bằng hợp kim cứng

**TC:** Lưỡi cưa có vết nứt hay rách ở phần thân chính phải được thay ra. Không được phép sửa chữa.

Lưỡi cưa hợp kim cứng TC có kích thước răng dưới 1 mm có thể không được phép tiếp tục sử dụng (xem hình A).

**Lưỡi cưa đĩa thép:** Không được sử dụng lưỡi cưa đĩa có vết nứt rõ ràng.

Lưỡi cưa có thể được sử dụng trong cưa đĩa cầm tay chỉ, khi cưa được trang bị một bảo vệ lưỡi tự đóng.

Sửa kim loại đen và kim loại màu chỉ với cưa cắt khô. Sử dụng một thiết bị hút được phép cho các ứng dụng cụ thể.

## Bắt Lắp Lưỡi Cưa Đĩa và các Bộ Phận Máy

Khi thay lưỡi cưa, tránh để tai nạn gây ra do vô tình làm khởi động dụng cụ điện/máy gia công gỗ.

Gắn và siết chặt lưỡi cưa đĩa theo đúng các qui định của nhà sản xuất máy. Tuân theo các qui định do nhà sản xuất máy định rõ.

Lưỡi cưa đĩa và các bộ phận máy phải được kẹp chặt cách sao cho chúng không thể bị long ra trong suốt thời gian vận hành. Lưu ý các thông tin do nhà sản xuất máy cung cấp.

Khi lắp lưỡi cưa đĩa, bảo đảm rằng máyơ trục của dụng cụ được kẹp chặt chính xác, và các răng của lưỡi cưa không chạm vào bất kỳ bộ phận nào của máy (không trượt qua).

Không được phép sử dụng chìa vặn nối dài hay búa hoặc các vật tương tự với mục đích để siết chặt.

Bề mặt kẹp phải sạch, không dính dầu, mỡ bôi trơn hoặc nước.

Việc sử dụng giảm vòng hoặc ống lót với ghế lỏng lẻo không được phép.

Việc sử dụng cố định giới thiệu, ép bởi chất kết dính liên kết, ví dụ, hoặc tổ chức vòng Bosch được phép nếu theo hình B (xem trang bìa) được trang bị một cách chính xác. Độ dày vòng phải luôn luôn nhỏ hơn độ dày của cơ thể thanh kiểm chính.

### Sửa Chữa Lưỡi Cưa Đĩa

Khi sửa chữa, không được thay đổi hình dạng thiết kế của lưỡi cưa đĩa TC.

## 14 | 日本語

ルーターの刃は硬質 TC 鋼製で、修理は専門家にのみ行うべきです。例えば、修理を受ける前に、修理を受けるべきかどうかを確認し、専門家に修理を受けるように依頼してください。修理を受ける前に、専門家に修理を受けるように依頼してください。修理を受ける前に、専門家に修理を受けるように依頼してください。

修理を受ける前に、専門家に修理を受けるように依頼してください。修理を受ける前に、専門家に修理を受けるように依頼してください。修理を受ける前に、専門家に修理を受けるように依頼してください。

修理を受ける前に、専門家に修理を受けるように依頼してください。修理を受ける前に、専門家に修理を受けるように依頼してください。修理を受ける前に、専門家に修理を受けるように依頼してください。

修理を受ける前に、専門家に修理を受けるように依頼してください。修理を受ける前に、専門家に修理を受けるように依頼してください。修理を受ける前に、専門家に修理を受けるように依頼してください。

修理を受ける前に、専門家に修理を受けるように依頼してください。修理を受ける前に、専門家に修理を受けるように依頼してください。修理を受ける前に、専門家に修理を受けるように依頼してください。

## 日本語

ご使用になる電動ツールまたは木工機械について記載された安全上の注意に従ってください。

- ▶ この丸のこ刃は、欧州指針 EN 847-1 に準拠しています。
- ▶ 加工材料に適した丸のこ刃をお選びください。梱包材に記載された材料についての指示にご注意ください。

- ▶ 鋸刃の厚さおよび機械を使用する上でのきまりにご注意ください。
- ▶ ご使用を開始する前に、必ずこの刃、機械設定、回転方向を確認してください。正常なこの刃のみをご使用ください。
- ▶ この刃を定期的に清掃してください。
- ▶ 輸送/保管する際、適切な梱包材を使用して保護してください。

## 安全な作業

**最大回転数:** 丸のこ刃に表示された最大回転数を超えないようにしてください。回転数範囲を維持してください（記載されている場合）。

**超硬丸のこ刃:** ひび割れた刃は新しいものと交換してください。修理はおこなわないでください。

刃先の寸法が 1mm 以下にすりへった超硬丸のこ刃は使用しないでください（図 A 参照）。

**ステンレス丸のこ刃:** ひび割れのあまる丸のこ刃は使用しないでください。

丸のこ刃は、セルフロック式のこの刃保護機構が装備されている場合に限り、手動丸のこに取り付けることができます。

鉄および非鉄金属の作業には必ず乾式切断用丸のこを使用してください。それぞれの場合に使用可能な吸じん機構を使用してください。

## 丸のこ刃およびツール部品の固定

丸のこ刃の交換中に不意に電動工具や木工機械が作動しないよう、刃の交換時は電動工具および機械の電源を切ってください。

機械メーカーの指示に従って丸のこ刃を取り付け、固定してください。機械メーカーの指示に従ってください。

丸のこ刃やツール部品は、使用中にゆるまないよう確実に取付けてください。メーカーによる記載事項にご注意ください！

丸のこ刃を取付ける際には、ツール中心部に確実に取付け、刃先とツール部品が接触しないように充分ご注意ください。

刃の固定用としてキーを延長したり、ハンマーを使用したりしないでください。

固定面には汚れ、油脂、水分が付着していないことが必要です。

ゆるんだ状態の絞りリングまたは絞りブッシュの使用は許可されていません。

圧ばめや保持などの接合で、しっかりと取り付けられた Bosch リングは、図 B（図版ページ参照）に基づき正しく取り付けられている場合に使用することができます。リング厚は、常に基本ブレード本体厚よりも小さくなければなりません。

### 丸のこ刃の修理

修理をおこなう際には、超硬丸のこ刃の構造を変更しないようにしてください。

超硬丸のこ刃の修理は、専門の訓練を受けた熟練専門家に依頼ください。この際、構造・設計的要求に熟知していること、安全基準を十分に理解していることが大切です。維持すべき形状に関しては、[www.bosch-pt.com](http://www.bosch-pt.com) 内のオンラインカタログでご入手いただけます。

丸のこ用のこ刃「Expert for Stainless Steel」の目立ては行わないでください。

正常な固定状況を維持する許容誤差は必ず守ってください。

**有効な国内および国際規格を遵守してください。**